

# 第73回佐世保テニストーナメント兼国体一次予選

## 【大会日程】

### 1. 会場及び日程

大会会場	面数	大会種目
佐世保市総合グラウンドテニスコート	人工芝16面	一般男子A・B・C級、一般女子A級、男子45・55・65歳以上

日	種目	単・複	試合開始予定時刻
4月5日(土)	一般男子A級	単	「1R」 9:00～、「2R」 9:00、「3R」「4R」
		複	「1R」 12:00～、「2R」、「3R」
	一般男子B級	単	「1R」 10:30～、「2R」 11:30～、
		複	「1R」 13:00～、「2R」
	一般男子C級	単	全試合 11:00～
	一般女子A級	単	「1R」 9:00～、「2R」 11:00～「3R」
		複	「1R」 13:00～、「2R」 14:00～「3R」
	男子45才以上	単	全試合 12:00～
男子55才以上	単	全試合 12:00～	
男子65才以上	単	全試合 12:00～	
4月6日(日)	一般男子A級	単	「5R」 9:00～、「SF」、「F」
		複	「3R」 11:00～、「SF」、「F」
	一般男子B級	単	「SF」 9:00～、「F」
		複	「F」 10:00～、
	一般男子C級	複	全試合
	一般女子A級	単	「SF」 9:00～、「F」
複		「SF」 11:00～、「F」	
男子55才以上	複	全試合 10:00～	

### 2. 試合方法

男女A級シングルスのみ8ゲームマッチセットブレイク(8-8TB)、ノーアド方式とします  
(※国体選考会のため)

その他種目は1セットマッチ(6-6TB)ノーアド方式とします

### 3. 注意事項

- コートに来られた選手は直ちに本部にてサイン・イン(受付)して下さい。  
(受付は試合開始予定時刻20分前までに行ってください)
- 試合時間に遅れた方やサイン・イン(受付)をしていない方は棄権とみなします。
- 試合前のウォーミングアップはサービス4本のみとします。
- 審判はセルフジャッジで行います。
- 試合の服装はテニスウェアを着用下さい。年齢別種目は長ズボンの着用を認めます。  
※Tシャツ・トレーナー・ウォームアップスーツは認めません。
- 天候その他の事情により、会場・試合日程・試合方法等が変更になる場合があります。
- 雨天の場合でも必ず会場に集合して下さい。
- 本大会は「JTAテニスルールブック2025」に基づいて行います。
- 本大会はオーダーオブプレイにより運営いたします。選手は事前に進行板にて試合順やコートの確認をして下さい。
- 次の試合の選手はドロー番号の若番の選手がボールを受け取り試合に備えて下さい。
- 本大会終了後、国体選考委員会において長崎県成年男女最終選考会に出場する選手を選考します。

# 一般男子 A 級 シングルス

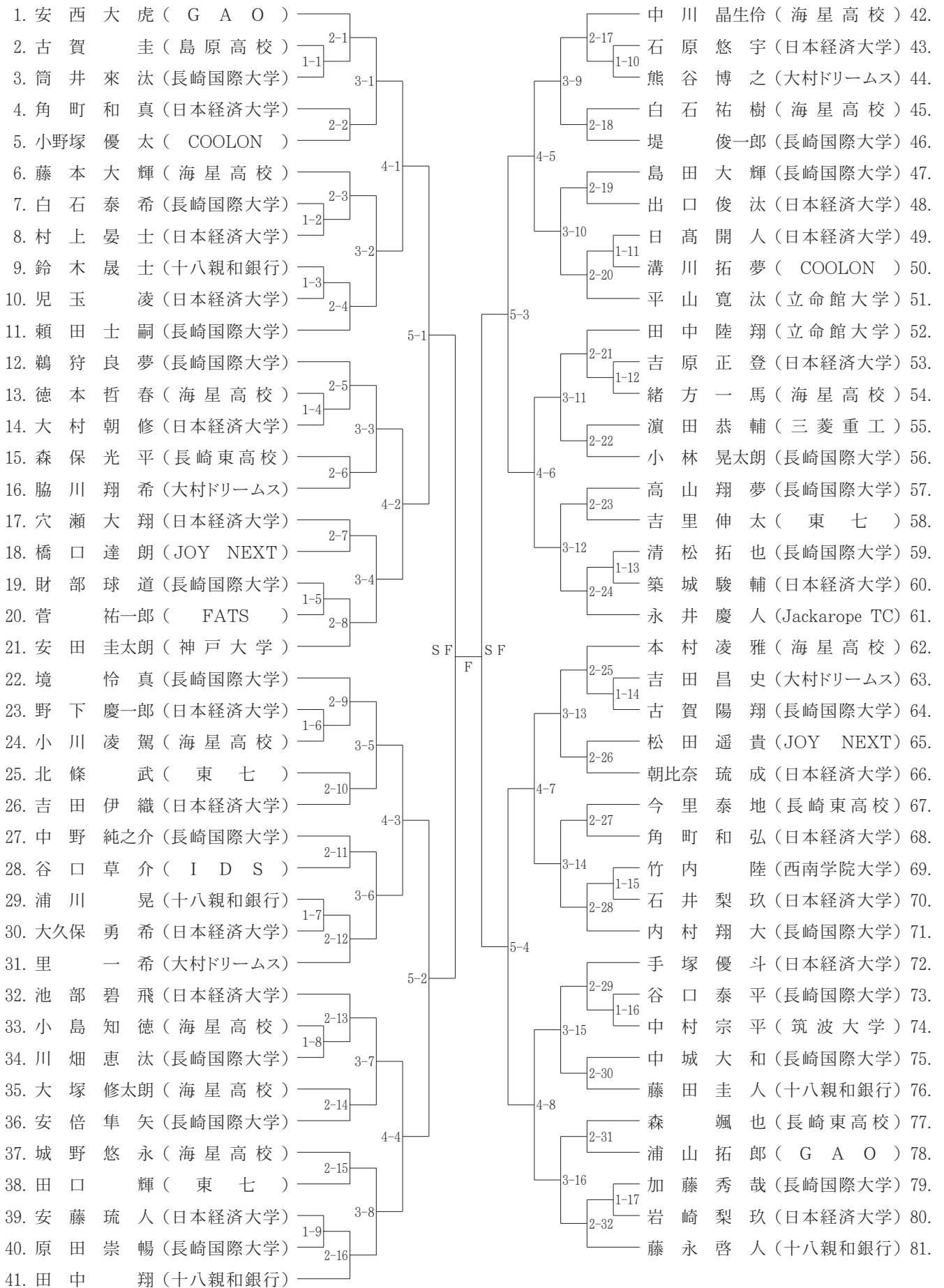

## 一般男子 B 級 シングルス

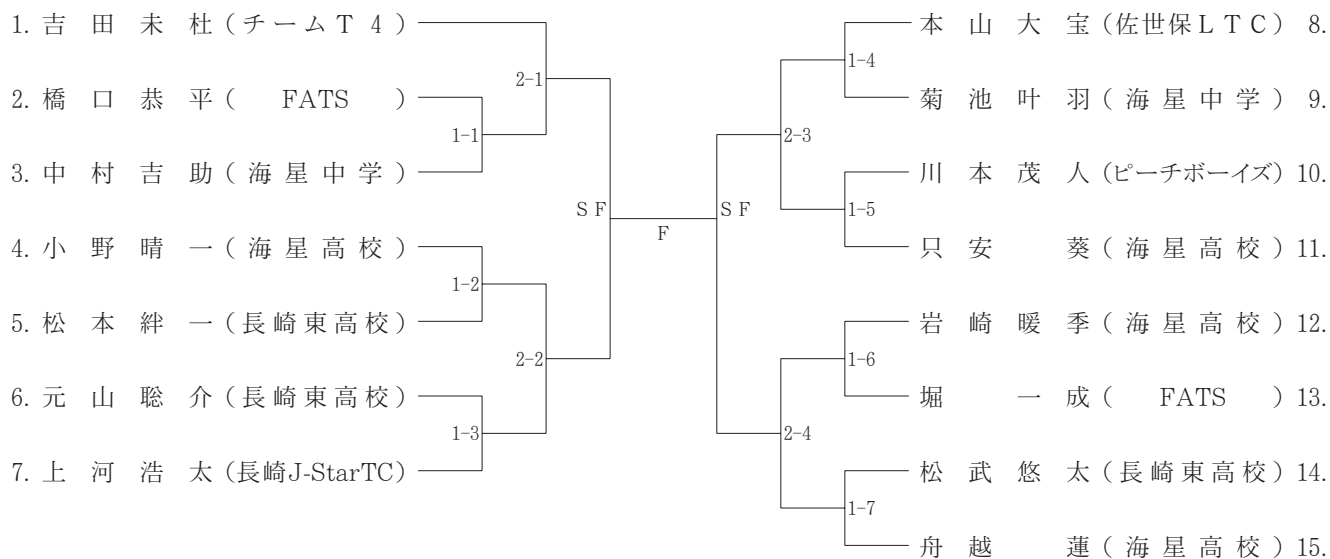

## 一般男子 C 級 シングルス

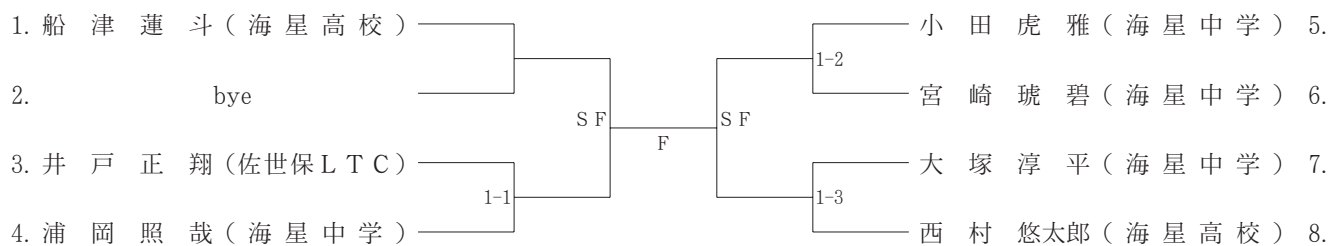

## 一般女子 A 級 シングルス

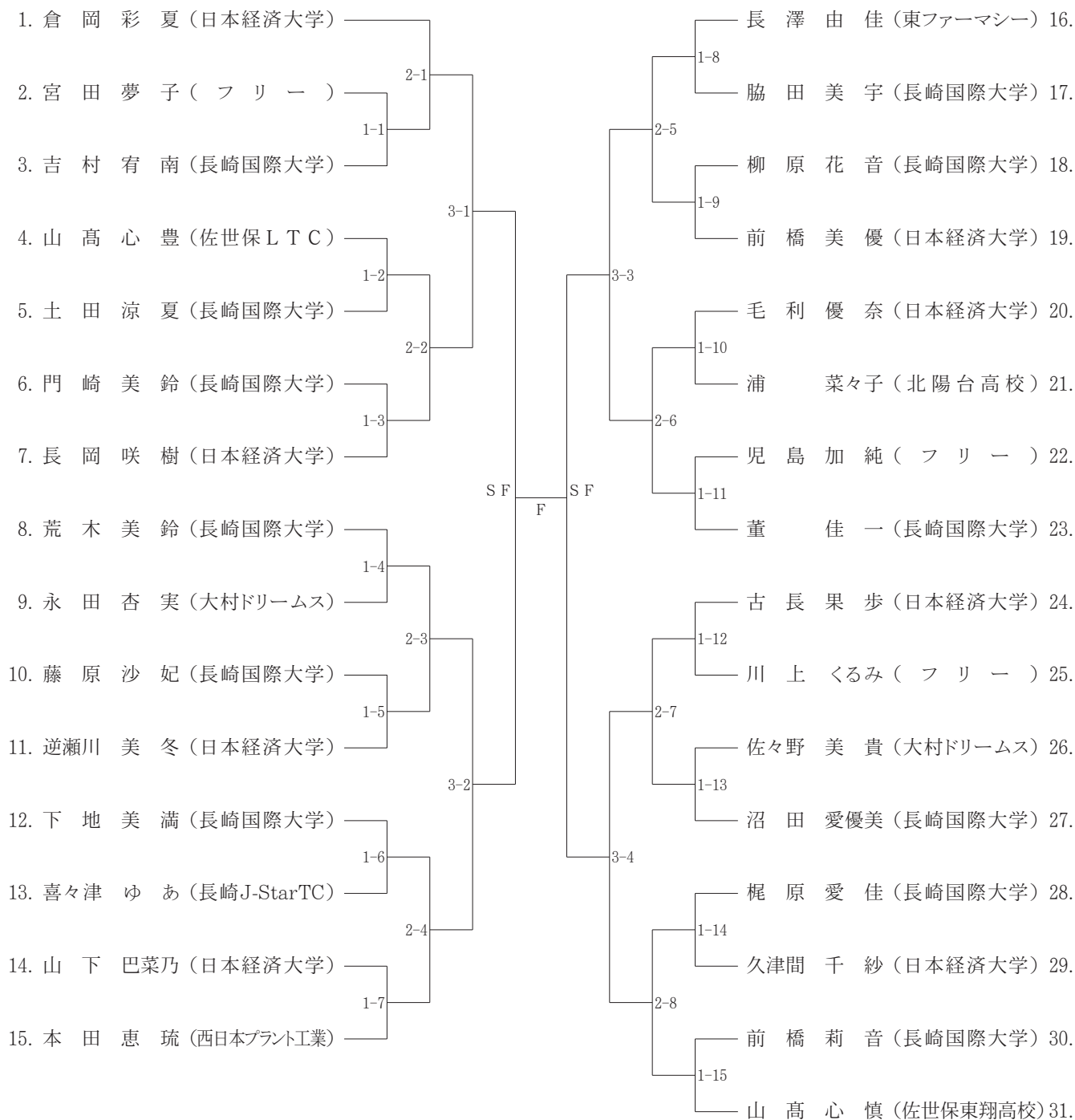

## 男子45才以上シングルス

1. 中島 史朗 (JOY NEXT) ———— SF ———— F ———— SF ———— 清 家 豊 (波佐見TC) 3.  
2. 太田 義文 (Tスピリット) ———— SF ———— F ———— SF ———— 幡 鉦 貴朝 (TB) 4.

## 男子55才以上シングルス

1. 中川 康司 (東七) ———— SF ———— F ———— SF ———— 1-2 ———— 川久保 賢寿 (佐世保市役所TC) 4.  
2. 前田 茂人 (TSPRIT) ———— SF ———— F ———— SF ———— 1-2 ———— 佐藤 正造 (フリー) 5.  
3. 藤野 元伸 (波佐見TC) ———— 1-1 ———— SF ———— F ———— SF ———— 1-2 ———— 出口 基司 (プリンスTC) 6.

## 男子65才以上シングルス

1. 加藤 玲 (プリンスTC) ———— SF ———— F ———— SF ———— 内山 隆文 (フリー) 3.  
2. 山口 忠 (プリンスTC) ———— SF ———— F ———— SF ———— 山口 健治 (プリンスTC) 4.

# 一般男子 A 級ダブルス

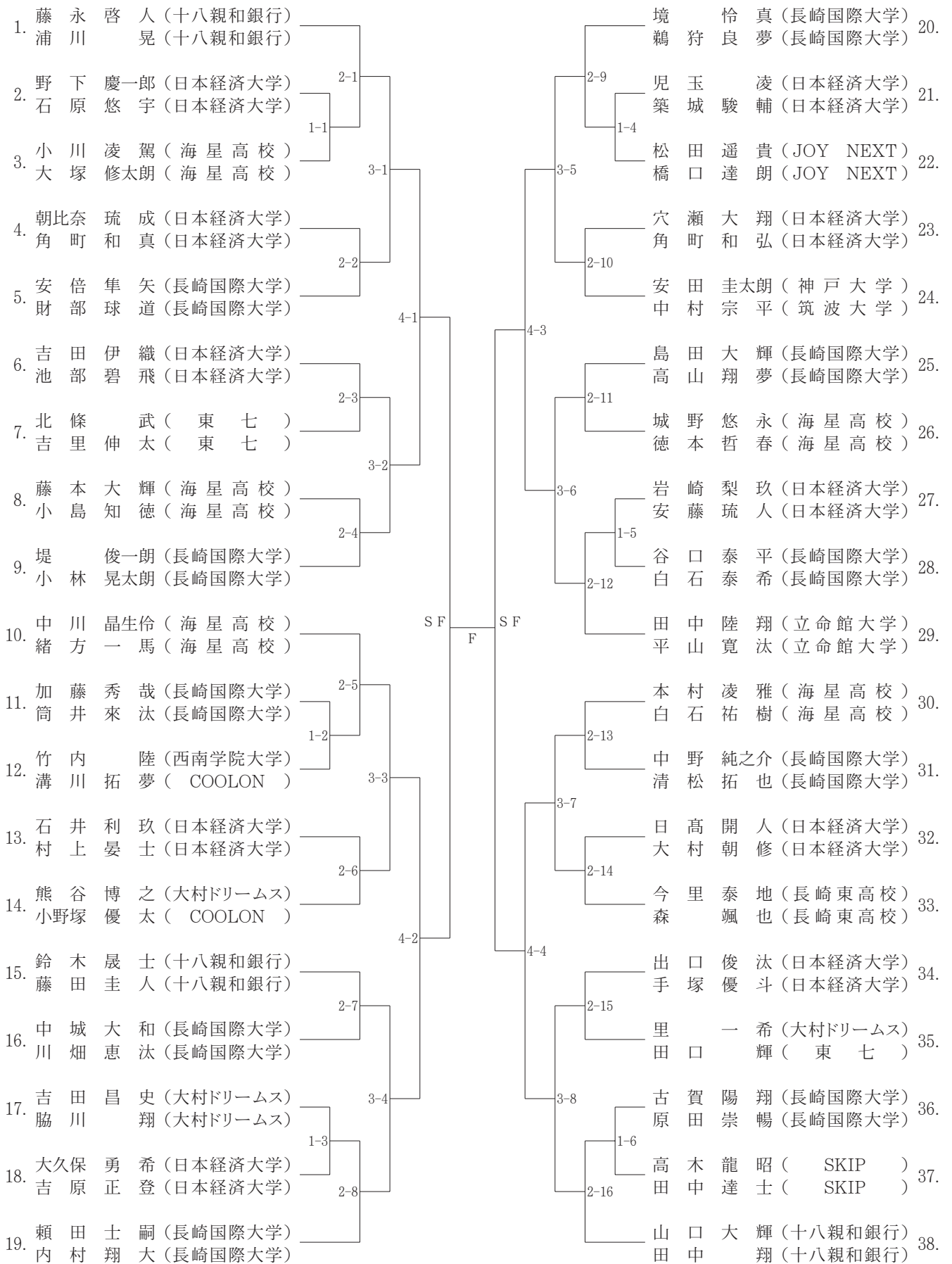



## 一般女子 A 級ダブルス

